



MARINE DIESEL ENGINES



FNM HPE 300

Kialakítás Configuration	4 ütemű, DOHC 16 szelep vezérműláncsal 4 stroke cycle diesel, DOHC 16 V with timing chain
Max. teljesítmény főtengelyen Maximum output at crankshaft	217 kW / 295 LE [4000 fordulaton] 217kW/ 295 hp at 4000 rpm
Max. nyomaték Maximum torque	560 Nm [2400 fordulaton] 560 Nm @ 2400 rpm
Lökettérfogat Displacement	2 998 cm ³ 2.998 cc.
Furat x löket Bore x stroke	95,8 x 104 mm 95,8 x 104 mm
Hengerek száma Cylinders	4, sorban 4, in line
Befecskendezés égéstérbe Combustion system	Közös nyomócsöves közvetlen befecskendezés Direct Injection Common Rail
Légbeszívás Aspiration	turbófeltöltő Supercharged
Indító rendszer Starting system	Elektromos 12 V – 2,1 kW Electric starting 12 V – 2,1 Kw
Töltés, generátor Alternator	14 V – 110 A
Hűtőrendszer Cooling system	Dupla vízűtő rendszer hőcserélővel Double water cooling system with heat exchanger
Kenési rendszer Lubrication system	zárt, kényszerített Totally enclosed, forced lubricating system with pump
Max. beépítési dőlésszög Max. mounting inclination	15°
Száraz tömeg váltó nélkül Dry weight without gearbox	320 kg
Environmental	RCD 2003/44/CE ed EPA TIER 2
Engine mounting	Rubber type anti-vibration mounting

Power according ISO 8665, tolerance 5%, Diesel fuel according

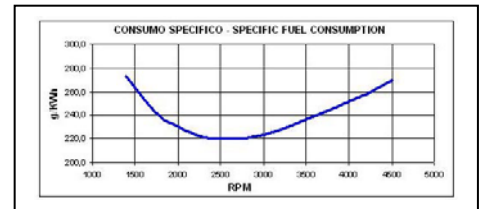
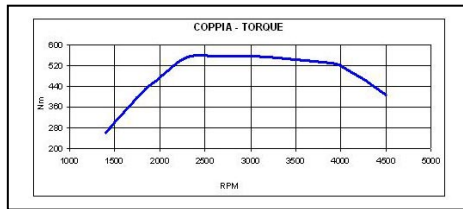
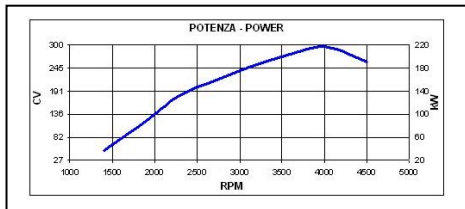

Dimensions (For detailed line-drawings, please contact your supplier)

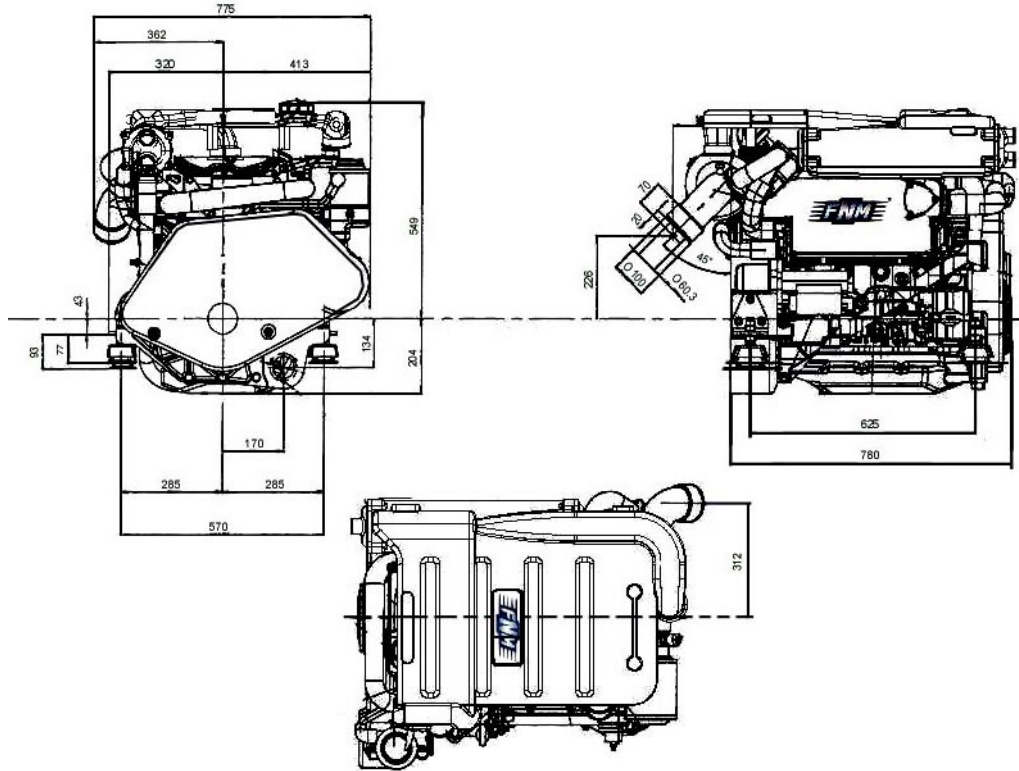

FNM HPE 300

Instrument Panel:

- Oil Pressure
- Water temperature
- Voltmeter
- Rpm Counter
- 8 meter cable

Műszerek

Olajnyomás mérő
Hűtővíz hőmérséklet
Feszültség mérő
Fordulatszám mérő
8 m adatkábel

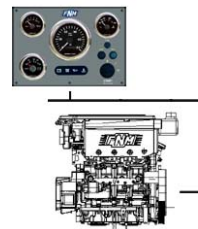

Accessories:

Standard Package

- Gearbox
- Set of flexible mounts
- Alternator 14 V – 110 A with built-in regulator
- Starter motor 12 V – 2,6 kW
- Oil and fuel filters
- Water-cooled exhaust manifold
- Racor filters
- Instrument panel with 8 mt. cable
- Bronze seawater pump

Felszereltség:

Alap csomag

Váltómű
Beépítő szet
Áramfejlesztő szabályozóval
Indítómotor

Motorolaj és üzemanyag szűrő
Vízrel hűtött kipufogócsonk
Műszerek, kábel
Bronz tengervíz szivattyú

Optional

- Kit for boat internal heating
- 8 mt. auxiliary extension cable
- Flybridge instrument panel mt. 8
- Trolling valve
- 2-groove front pulley

Rendelhető felszerelések

Kabinfűtés csomag
8 m toldó kábel
Flybridge műszerek + 8 m adatkábel

Trolling valve
2 hornyú szíjtárcsa

Text and illustration are not binding. CMD, owner of the FNM brand, reserves the right to introduce adaptations without prior notification. Eng. Vers. 08/09/2010

Compliant with the RCD 2003/44/CE and EPA Tier 2 emission standards.